

01 PLANTA BAIXA
esc.: 1/1000

LEGENDA:

- X-X- - CERCA
- - CURVA DE NIVEL MESTRA
- - CURVA DE NIVEL INTERMEDIARIA
- - EDIFICAÇÃO EXISTENTE
- - OFFSET DA ESTRADA
- - TERRENO NATURAL - PERFIL LONGITUDINAL
- - TERRENO PROJETADO - PERFIL LONGITUDINAL

OBSERVAÇÕES:

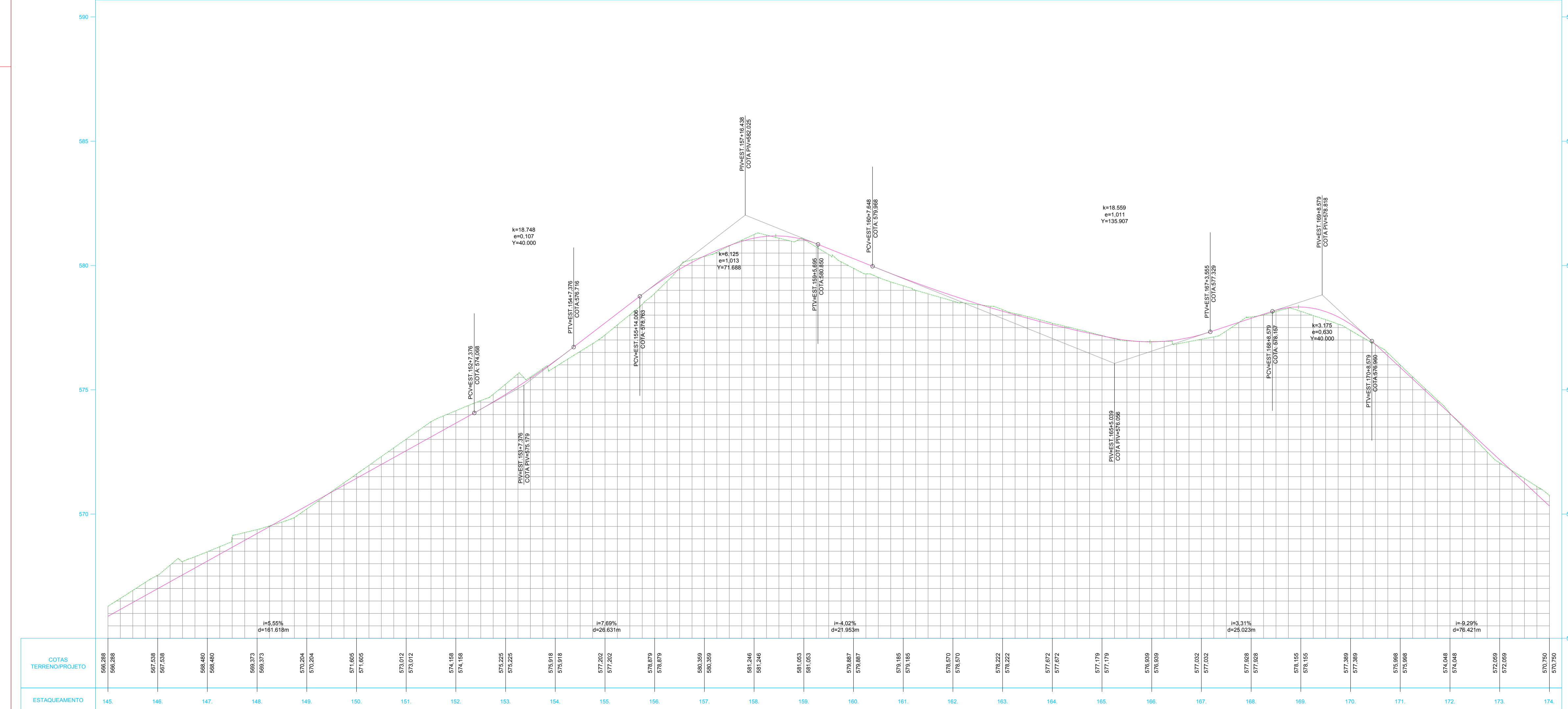
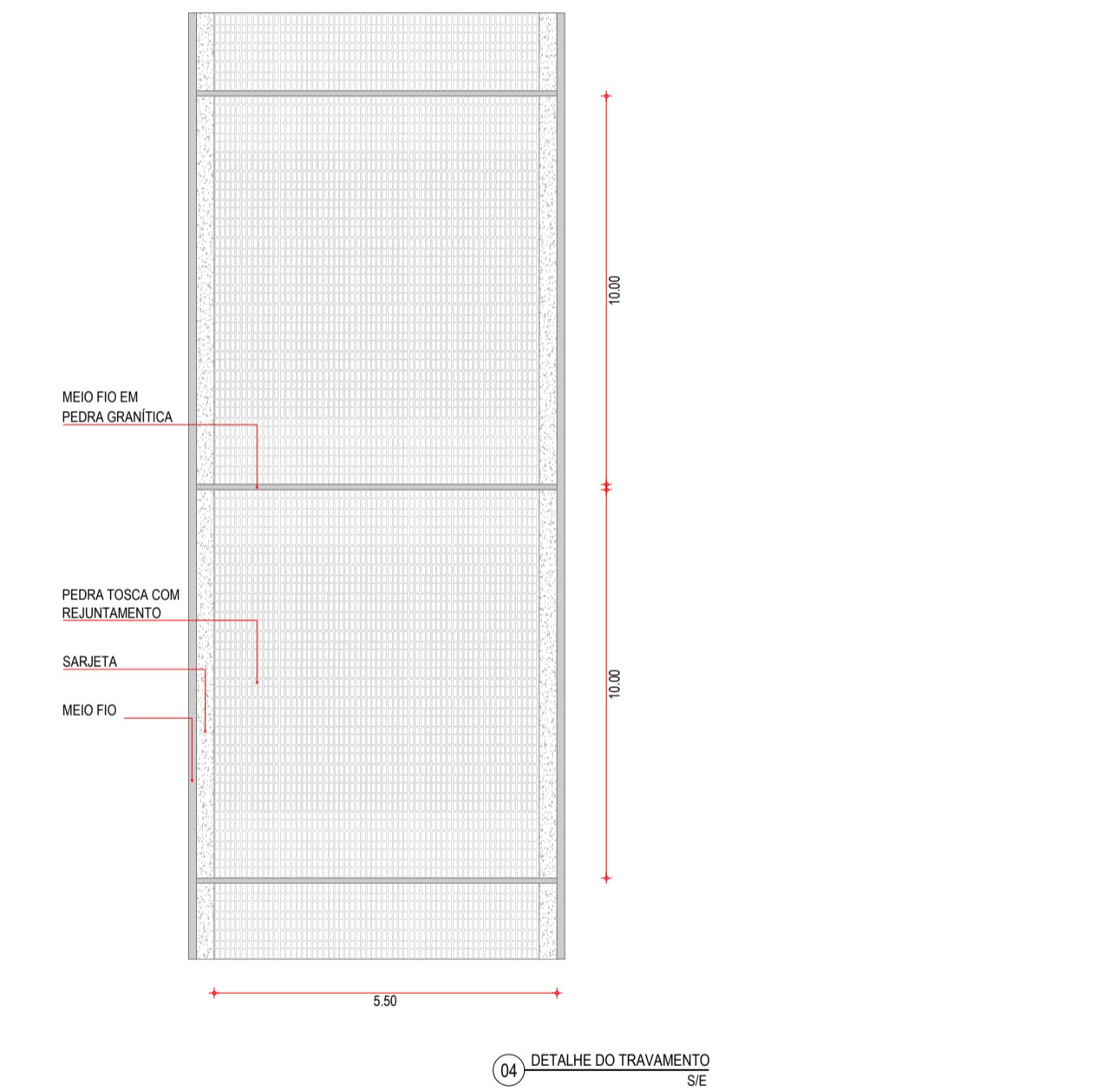
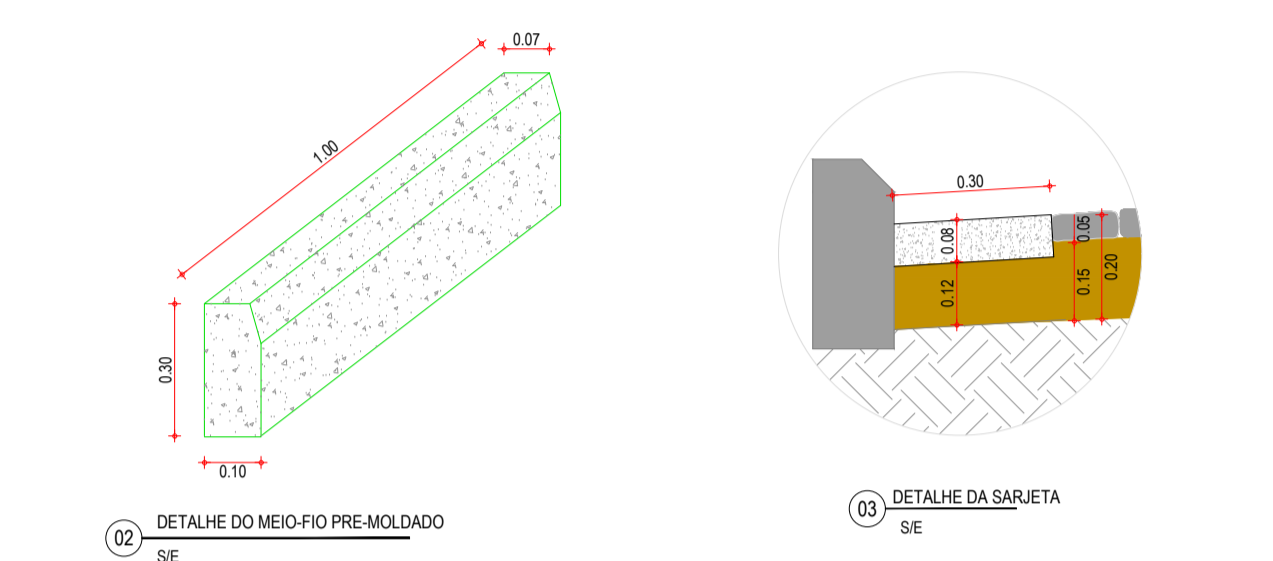
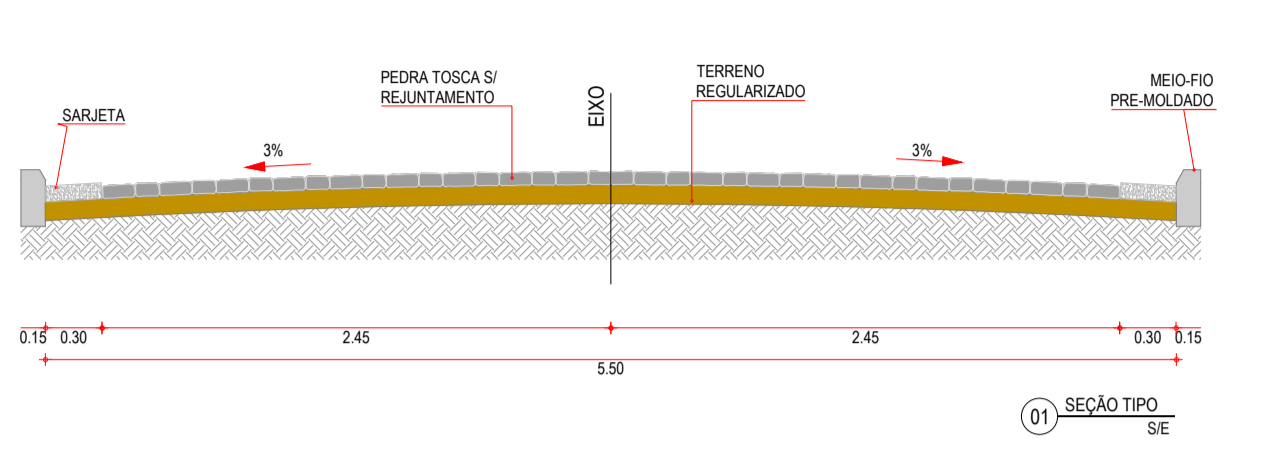

02 PERFIL LONGITUDINAL
esc.: 1/1000

APROVAÇÃO:

PROPRIETÁRIO: _____ FISCALIZAÇÃO: _____

CLÁUDIO JOSÉ QUEIROZ BARROS
ENGº CIVIL - CREA: 13.419/DCE

JOTA BARROS PROJETOS

PREFEITURA MUNICIPAL DE PEDRA BRANCA
DESENHO: 01/01 PRANCHA Nº: 06/10

PROJETO DE PAVIMENTAÇÃO DE ACESSO À ORLA DO RIO PATU

PLANTA BAIXA E PERFIL LONGITUDINAL

| | | |
|---|---|-----------|
| LOCAL: PEDRA BRANCA - CEARÁ | PROJETISTA: CLÁUDIO JOSÉ QUEIROZ BARROS - ENGº CIVIL - CREA: 13.419/DCE | ESCALA: |
| PROPRIETÁRIO: PREFEITURA MUNICIPAL DE PEDRA BRANCA - CNPJ: 07.726.540/0001-04 | DESENHISTA: GILDERLAN SOARES | INDICADA: |
| ARQUIVO: ACAD-SITO TABUAS.DWG | DATA: _____ | OUT/2019 |